

CRESSI

SINCE 1946

LIBRETTO ISTRUZIONI FUCILI SUBACQUEI
SPEARGUNS INSTRUCTION MANUAL
MANUAL INSTRUCCIONES FUSILES SUBMARINOS
MANUEL D'UTILISATION FUSILS DE CHASSE SOUS MARINE
ИНСТРУКЦИЯ ПО ЭКСПЛУАТАЦИИ ПНЕВМАТИЧЕСКОГО ОРУЖИЯ ДЛЯ ПОДВОДНОЙ ОХОТЫ

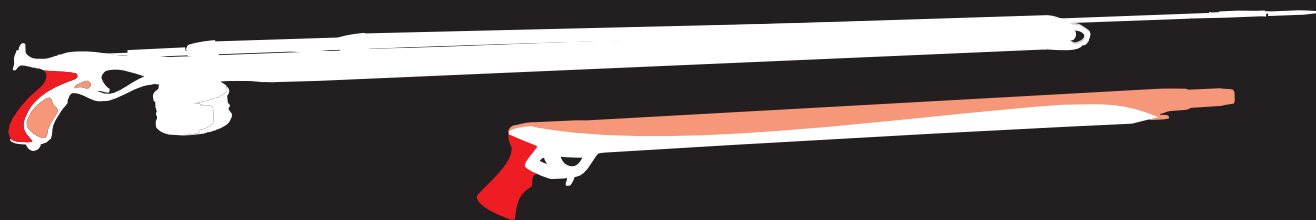

LIBRETTO USO E MANUTENZIONE FUCILI SUBACQUEI CRESSI SUB

AVVERTENZE GENERALI

- **IMPORTANTE:** Questo fucile può causare lesioni permanenti se utilizzato in modo improprio e deve essere trattato di conseguenza;
- Si prega di leggere attentamente tutte le istruzioni riportate in questo libretto prima di utilizzare il fucile e di conservare il manuale per ulteriori consultazioni;
- Il fucile è stato progettato esclusivamente per uso subacqueo e va utilizzato **solamente** in acqua, ed **esclusivamente** per praticare la pesca subacquea oppure le gare di tiro a segno subacqueo;
- Per preservare la propria ed altrui incolumità nonché per non danneggiare il fucile, attenersi scrupolosamente alle indicazioni riportate in questo manuale;
- Al fine di preservare la propria ed altrui incolumità e per non danneggiare il fucile, **non caricare ne scaricare mai un fucile subacqueo fuori dall'acqua**;
- Non tenere mai il fucile carico a terra oppure in barca ma usarlo esclusivamente in acqua per la pesca subacquea oppure per il tiro a segno subacqueo;
- Non caricare mai il fucile in prossimità di bagnanti o di luoghi affollati, spiagge o scogliere;
- Effettuare la manovra di caricamento del fucile subacqueo sempre con la sicura inserita;
- Si raccomanda l'uso di guanti e rinforzi sternali protettivi per effettuare la ricarica dei fucili subacquei Cressi sub;
- Al fine di preservare la vostra ed altrui incolumità, non rimuovere o manomettere mai la sicura del fucile subacqueo;
- Una volta armato, afferrare saldamente il fucile dall'impugnatura e non dal serbatoio o, peggio, dall'arpione;
- Non posizionare il dito sul grilletto fino a quando non si intenda effettuare lo sparo;
- Non sparare mai fuori dall'acqua con un fucile subacqueo neppure effettuare mai uno sparo dall'aria verso l'acqua;
- Lo sparo deve essere effettuato dal subacqueo completamente immerso in acqua, con una visuale che permetta di praticare l'attività in piena sicurezza e di verificare che non vi sia nessun altro entro il raggio d'azione del fucile;
- Non sparare mai in direzione di altre persone oppure in direzione di oggetti fermi;
- Non puntare mai il fucile subacqueo in direzione di persone anche se con sicura inserita oppure con fucile scarico
- Girare sempre la punta dell'arpione lontano dalle persone;
- Una volta terminata l'attività di pesca subacquea è assolutamente indispensabile scaricare il fucile in acqua;
- È opportuno prevedere di segnalare sempre la propria presenza in acqua utilizzando delle boe di segnalazione riconosciute sia internazionalmente che localmente;
- Il fucile non deve essere mai trasportato carico e durante il trasporto il fucile deve essere contenuto all'interno di una robusta sacca il cui materiale sia a prova di foratura e NON deve essere armato;
- Rispettare sempre la legislazione in vigore ed informarsi preventivamente sulle normative vigenti nel paese concernenti l'utilizzo ed il possesso dei fucili subacquei, in particolar modo da parte dei minori.

CRESSI SUB UNDERWATER SPEARGUN USE AND MAINTENANCE

GENERAL WARNINGS

- **WARNING:** This speargun can cause permanent injury if used improperly, and should be handled accordingly;
- Read all the information provided in this manual before using the speargun, and save the manual to consult it in the future;
- The speargun was designed exclusively for use underwater, and is to be used **only** in the water, and **exclusively** for underwater spearfishing or for underwater target shooting competitions;
- To protect your safety and that of others, and to avoid damaging the weapon, be very careful to follow the instructions provided in this manual;
- To protect yourself and others and avoid damaging the weapon, **never load or discharge an underwater weapon out of the water**;
- Never keep the speargun loaded on land or on the boat. Use it only in the water for underwater spearfishing, or for underwater target shooting;
- Never load the speargun near swimmers or crowded areas, beaches, or reefs;
- Always load the underwater speargun with the safety engaged;
- Protective gloves and chest pads are recommended for loading Cressi sub underwater spearguns;
- To protect yourself and others, never remove or tamper with the safety on the underwater speargun;
- Once armed, hold the speargun firmly by the grip, and never by the barrel, or worse, the spear tip;
- Never put your finger on the trigger until you intend to fire;
- Never fire an underwater speargun out of the water, and never fire into the water from the air;
- All shots must be made by divers fully immersed in the water, with a sightline that allows them to operate in complete safety and to be certain that there is no one else within the active range of the weapon;
- Never fire in the direction of others or toward solid objects;
- Never point the underwater speargun at people, even with the safety engaged or with the speargun unloaded.
- Always direct the harpoon tip away from people;
- Once you're done spearfishing, it is crucial that you discharge the weapon in the water;
- It's always important to alert others to your presence in the water using marker buoys internationally and locally recognized;
- The weapon must never be transported loaded, and during transport the weapon must be stored in a sturdy puncture-proof bag, and it must NOT be armed;
- Always comply with applicable legislation, and inform yourself in advance regarding the laws in force in your country regarding the use and possession of underwater spearguns, especially by minors.

MANUEL D'UTILISATION ET D'ENTRETIEN DES FUSILS DE CHASSE SOUS-MARINE CRESSI SUB AVERTISSEMENTS GENERAUX

- **IMPORTANT: Ce fusil peut causer des lésions permanentes s'il est utilisé de façon incorrecte, et il doit être utilisé en conséquence;**
- **Vous êtes prié de lire attentivement toutes les instructions présentées dans ce manuel avant d'utiliser le fusil, et de conserver le manuel pour toute consultation future;**
- Le fusil a été conçu exclusivement pour un usage sous-marin et il doit être utilisé **uniquement** dans l'eau, et exclusivement pour pratiquer la pêche sous-marine ou bien les compétitions de tir sur cible sous-marine;
- pour préserver sa propre sécurité et celle d'autrui, et pur ne pas endommager le fusil, suivre scrupuleusement les indications dans ce manuel;
- Afin de préserver sa propre sécurité et celle d'autrui, et pour ne pas endommager le fusil, **ne jamais charger ou décharger un fusil sous-marin hors de l'eau;**
- Ne jamais conserver le fusil chargé à terre ou dans le bateau, mais l'utiliser exclusivement dans l'eau pour la pêche sous-marine ou pour le tir sur cible sous-marin;
- Ne jamais charger le fusil à proximité de baigneurs ou dans des endroits peuplés, des plages ou des récifs;
- Effectuer la manoeuvre de chargement du fusil sous-marin toujours avec la sûreté mise;
- Il est conseillé d'utiliser des gants et des renforts de protection sur la poitrine pour recharger les fusils sous-marins Cressi sub;
- Afin de préserver sa propre sécurité et celle d'autrui, ne jamais retirer ou saboter la sûreté du fusil sous-marin;
- Une fois armé, saisir fermement le fusil par la poignée et pas par le réservoir, ou pire par le harpon;
- Ne pas positionner le doigt sur la détente tant que vous ne désirez pas tirer;
- Ne jamais tirer hors de l'eau avec un fusil sous-marin et ne jamais effectuer un tir de l'air vers l'eau;
- Le tir doit être effectué par le plongeur totalement immergé dans l'eau, avec un visuel permettant de pratiquer l'activité en toute sécurité et de vérifier que personne d'autre ne se trouve dans le rayon d'action du fusil;
- Ne jamais tirer en direction d'autres personnes ou en direction d'objets arrêtés;
- Ne jamais pointer le fusil contre d'autres personnes, même lorsque la sécurité est mise, ou que le fusil est déchargé;
- Tourner toujours la pointe du harpon loin des personnes;
- Après avoir terminé l'activité de pêche sous-marine, il est absolument indispensable de décharger le fusil dans l'eau;
- Il faut toujours prévoir d'indiquer sa présence dans l'eau en utilisant des bouées de signalisation reconnues internationalement et localement;
- Le fusil ne doit jamais être transporté chargé, et pendant le transport le fusil doit être à l'intérieur d'une sacoche solide dont la matière doit être à l'épreuve des perforations, et il ne doit PAS être armé;
- Toujours respecter la législation en vigueur et s'informer préalablement sur les normes en vigueur dans le pays concernant l'utilisation et la possession des fusils sous-marins, en particulier de la part des mineurs.

MANUAL DE USO Y MANTENIMIENTO DE FUSILES SUBMARINOS CRESSI SUB

ADVERTENCIAS GENERALES

- **IMPORTANTE:** este fusil puede provocar lesiones permanentes si se utiliza de forma incorrecta y se debe tratar en consecuencia;
- Le rogamos que lea atentamente todas las instrucciones proporcionadas en este manual antes de utilizar el fusil y que conserve el manual para futuras consultas;
- Este fusil ha sido diseñado exclusivamente para un uso submarino y se debe utilizar **únicamente** en el agua y **exclusivamente** para practicar la pesca submarina o para competiciones de tiro al blanco submarino;
- Para preservar su integridad y la de los demás y para no dañar el fusil, absténgase escrupulosamente a las indicaciones proporcionadas en este manual;
- A fin de preservar su integridad y la de los demás y para no dañar el fusil, **no cargue ni descargue nunca el fusil fuera del agua;**
- No mantenga nunca el fusil cargado en tierra ni en el barco. Utilícelo exclusivamente en el agua para pesca-submarina o tiro al blanco submarino;
- No cargue nunca el fusil cerca de bañistas o de lugares llenos de gente, playas o escolleras;
- Realice siempre la maniobra de carga del fusil submarino con el seguro puesto;
- Le recomendamos que utilice guantes y refuerzos externos de protección para realizar la recarga del fusil submarino Cressi sub;
- A fin de preservar su integridad y la de los demás, no quite ni manipule nunca el seguro del fusil submarino;
- Una vez armado, agarre firmemente el fusil por la empuñadura y no por el depósito o, todavía peor, por el arpón;
- No coloque el dedo en el gatillo hasta que pretenda realizar el disparo;
- No dispare nunca fuera del agua con un fusil submarino y no realice nunca un disparo desde el aire hacia el agua;
- El disparo se debe realizar completamente sumergido en el agua, con un campo de visión que permita practicar la actividad con plena seguridad y comprobando que no haya nadie en el radio de acción del fusil;
- No dispare nunca en la dirección de otras personas ni en la dirección de objetos parados;
- No apunte nunca el fusil submarino en la dirección de personas, aunque el seguro esté puesto o el fusil esté descargado;
- Gire siempre la punta del arpón alejándolo de las personas;
- Una vez que haya terminado la actividad de pesca submarina, es absolutamente indispensable descargar el fusil en el agua;
- Es oportuno prever la señalización de su presencia en el agua utilizando una boya de señalización reconocida tanto internacional como localmente;
- El fusil no se debe transportar nunca cargado y, durante el transporte, el fusil se debe guardar dentro de una bolsa resistente cuyo material sea a prueba de perforaciones y el fusil NO debe estar armado;
- Respete siempre la legislación en vigor e infórmese previamente sobre las normativas vigentes en el país correspondiente sobre el uso y la posesión de fusiles-submarinos, en especial por parte de menores.

РУКОВОДСТВО ПО ЭКСПЛУАТАЦИИ И ТЕХНИЧЕСКОМУ ОБСЛУЖИВАНИЮ РУЖЕЙ ДЛЯ ПОДВОДНОЙ ОХОТЫ CRESSI SUB

ПРЕДУПРЕЖДЕНИЯ ОБЩЕГО ХАРАКТЕРА

- **ВАЖНО:** данное ружье может причинить серьезные ранения и повреждения в случае использования не по назначению. Следует обращаться с ружьем с осторожностью;
- **Перед началом использования ружья для подводной охоты рекомендуется внимательно прочитать все инструкции, приведенные в настоящем руководстве; храните руководство с инструкциями для будущих консультаций;**
- Ружье спроектировано исключительно для использования под водой и должно применяться **только** в воде, **исключительно** для подводной охоты или упражнений в подводной стрельбе по мишени;
- Необходимо неукоснительно выполнять инструкции, содержащиеся в настоящем руководстве для обеспечения безопасности для себя и других людей, а также для того, чтобы не повредить ружье;
- **Никогда не заряжайте и не разряжайте подводное ружье, не находясь в воде,** для обеспечения безопасности для себя и других людей, а также для того, чтобы не повредить ружье;
- Никогда не держите ружье заряженным на суше или на лодке, используйте его исключительно в воде для подводной охоты или для стрельбы по подводной мишени;
- Никогда не заряжайте ружье рядом с купающимися людьми или в людном месте, на пляже или на прибрежных скалах;
- Всегда заряжайте подводное ружье, поставив его предварительно на предохранитель;
- Рекомендуется использовать перчатки и защитные на-грудные вставки для зарядки подводного ружья Cressi sub;
- Для предотвращения несчастных случаев, обеспечения вашей личной безопасности и безопасности других людей никогда не снимайте и не портите предохранитель подводного ружья;
- После того, как ружье было взведено, крепко возьмитесь за рукоятку. Не держите ружье за резервуар или, что еще опаснее, за гарпун;
- Не помещайте палец на спусковой крючок, если вы не собираетесь стрелять;
- Никогда не стреляйте из подводного ружья, не будучи в воде. Никогда не стреляйте из воздуха в направлении воды;
- Можно стрелять, только полностью находясь под водой, при условии полной видимости, гарантирующей совершенную безопасность использования ружья. Необходимо убедиться в отсутствии других людей в радиусе действия ружья;
- Никогда не стреляйте в направлении других людей или в направлении неподвижных объектов;
- Никогда не направляйте подводное ружье в направлении людей, даже если ружье стоит на предохранителе или не заряжено;

- Всегда поворачивайте наконечник гарпуна в противоположную от людей сторону;
- После завершения подводной охоты необходимо разрядить ружье, будучи в воде;
- Необходимо всегда предупреждать о своем присутствии в воде, используя сигнальные буйки, признанные на международном и на местном уровне;
- Никогда не переносите ружье заряженным. Во время перевозки ружье должно находиться внутри прочного мешка из не рвущегося материала. Ружье НЕ должно быть заряжено;
- Всегда выполняйте требования действующего законодательства и действующих норматив в стране, касающихся использования и владения подводными ружьями, в особенности со стороны несовершеннолетних.

AVVERTENZE GENERALI FUCILI AD ELASTICO

- Si prega di controllare la perfetta integrità del prodotto prima di utilizzarlo;
- Prima di utilizzare un fucile ad elastico, verificare sempre il buon funzionamento del sistema di sgancio e della sicura, attenendosi alle informazioni riportate all'interno di questo libretto (3-6);
- Verificare che gli elastici siano avvitati correttamente alle estremità della testata e/o dell'ogiva, in buone condizioni, e privi di segni di deterioramento; in caso contrario, non esitare a provvedere alla loro sostituzione prima dell'uso;
- Verificare sempre che la sagola sia ben fissata all'estremità del fucile e all'asta secondo le indicazioni riportate all'interno di questo manuale (1A-1B);
- Si raccomanda l'uso di guanti e rinforzi sternali protettivi per effettuare la ricarica dei fucili ad elastico (7A);
- Prima di utilizzare un fucile ad elastico, inserire sempre la sicura (corrispondente, in alcuni modelli, alla posizione "LOCK"), secondo le indicazioni riportate all'interno di questo manuale (6);
- Al fine di preservare la vostra ed altrui incolumità, non rimuovere o manomettere mai la sicura del fucile ad elastico;
- Si raccomanda di attenersi strettamente alle indicazioni riportate nelle figure rappresentate all'interno di questolibretto, relativamente alle fasi di preparazione prima dell'immersione, posizionamento della sagola del fucile, caricamento del fucile, riguardanti i vari modelli di fucili ad elastico della gamma Cressi sub (1A-1B-2-3-4A-4B-4C-5-6-7A-7B);
- Proteggere l'asta con una punta protettiva quando il fucile non viene usato;
- Sciacquare abbondantemente il fucile in acqua dolce dopo ogni immersione;
- Per garantire le migliori prestazioni del fucile, utilizzare solamente componenti ed accessori Cressi sub;
- Ogni intervento di manutenzione o riparazione del fucile deve essere eseguito da personale tecnico dei centri autorizzati Cressi sub;
- I centri autorizzati Cressi-Sub possono essere indicati dai rivenditori o, in alternativa, dalla stessa Cressi Sub S.p.a. inviando un email all'indirizzo: info@cressi-sub.it;
- Si declina ogni responsabilità per qualsiasi intervento eseguito da personale non autorizzato dalla Cressi sub.

GENERAL WARNINGS FOR POWERBAND SPEARGUNS

- Please check that the product is fully intact before using it.
- Before using the powerband speargun, always check that the release system and the safety operate properly, following the instructions provided in this manual (3–6);
- Check that the powerbands are correctly fastened to the end of the head and/or wishbone, are in good condition, and show no signs of deterioration. Otherwise, promptly replace them before using the weapon;
- Always check that the line is well fastened to the end of the speargun and to the shaft according to the instructions provided in this manual (1A–1B);
- Protective gloves and chest pads are recommended for loading powerband spearguns (7A);
- Always engage the safety (in certain models this corresponds to the “LOCK” position) before using a powerband speargun, following the instructions provided in this manual (6);
- To protect your safety and that of others, never remove or tamper with the safety on the speargun;
- We recommend that you closely follow the information provided in the figures shown in this manual regarding the steps in preparing for a dive, positioning the line on the speargun, and loading the weapon, as well as the various models of powerband spearguns in the Cressi Sub range (1A–1B–2–3–4A–4B–4C–5–6–7A–7B);
- Protect the shaft with a protective tip when the weapon is not being used;
- Rinse the gun thoroughly with fresh water after each dive;
- In order to ensure the best performance from the weapon, only use Cressi Sub components and accessories;
- Any maintenance work or repair to the gun must be carried out only by technical personnel of Cressi–sub authorized centres;
- You can find your authorized Cressi–Sub center by asking your dealer, or Cressi Sub S.p.A. itself by sending an e–mail to: info@cressi-sub.it;
- Cressi sub assumes no responsibility for any work carried out by personnel not authorized by Cressi sub.

AVERTISSEMENTS GENERAUX POUR LES FUSILS A ELASTIQUE

- Vous êtes prié de contrôler la parfaite intégrité du produit avant de l'utiliser;
- Avant d'utiliser un fusil à élastique, toujours vérifier le bon fonctionnement du système de libération et de la sûreté, en suivant les informations indiquées dans ce manuel (3-6);
- Vérifier que les élastiques sont correctement vissés sur les extrémités de la tête et/ou de l'ogive, en bon état, et exempts de signes de détérioration; en cas contraire, ne pas hésiter à les remplacer avant toute utilisation;
- Toujours vérifier que le fil est bien fixé à l'extrémité du fusil et à la flèche selon les indications dans ce manuel (1A-1B);
- Il est conseillé d'utiliser des gants et des renforts de protection sur la poitrine pour recharger les fusils à élastique (7A);
- Avant d'utiliser un fusil à élastique, toujours activer la sûreté (sur certains modèles, cela correspond à la position "LOCK"), en suivant les informations indiquées dans ce manuel (6);
- Afin de préserver sa propre sécurité et celle d'autrui, ne jamais retirer ou saboter la sûreté du fusil à élastique;
- Il est conseillé de suivre strictement les indications sur les figures représentées dans ce manuel, concernant les phases de préparation avant la plongée, le positionnement de la ligne du fusil, le chargement du fusil, concernant les divers modèles de fusils à élastique de la gamme Cressi sub (1A-1B-2-3-4A-4B-4C-5-6-7A-7B);
- Protéger la flèche avec une pointe de protection quand le fusil n'est pas utilisé;
- Rincer abondamment le fusil à l'eau douce après chaque plongée;
- Pour garantir les meilleures prestations du fusil, utiliser seulement des composants et des accessoires Cressi sub;
- Chaque intervention d'entretien ou de réparation du fusil doit être effectuée par le personnel technique des centres autorisés Cressi sub;
- Les centres agréés par Cressi-sub peuvent être indiqués par les revendeurs, ou alternativement, par Cressi-sub S.p.A., en envoyant un email à cette adresse: info@cressi-sub.it;
- La société Cressi-sub décline toute responsabilité pour toute opération d'entretien effectuée par du personnel non autorisé.

ADVERTENCIAS GENERALES PARA FUSILES DE GOMAS

- Le rogamos que compruebe la perfecta integridad del producto antes de utilizarlo;
- Antes de utilizar un fusil de gomas, compruebe siempre el correcto funcionamiento del sistema de desenganche y del seguro, ateniéndose a la información proporcionada en este manual (3-6);
- Compruebe que las gomas estén correctamente enroscadas en los extremos de la culata y/o de la ojiva, en buenas condiciones y libres de signos de deterioro; en caso contrario, no dude en proceder a su sustitución antes del uso;
- Compruebe siempre que el sedal esté bien fijado al extremo del fusil y la flecha siguiendo las indicaciones proporcionadas en este manual (1A-1B);
- Le recomendamos que utilice guantes y refuerzos externos de protección para realizar la recarga del fusil degomas (7A);
- Antes de utilizar un fusil de gomas, ponga siempre el seguro (en algunos modelos, correspondiente a la posición "LOCK"), ateniéndose a la información proporcionada en este manual (6);
- A fin de preservar su integridad y la de los demás, no quite ni manipule nunca el seguro del fusil de gomas;
- Le recomendamos que se atenga estrictamente a las indicaciones proporcionadas en las figuras representadas en este manual, correspondientes a las fases de preparación antes de la inmersión, colocación del sedal del fusil, carga del fusil, respectivas a los distintos modelos de fusil de gomas de la gama Cressi sub (1A-1B-2-3-4A-4B-4C-5-6-7A-7B);
- Proteja la flecha con una punta protectora cuando el fusilno esté siendo utilizado;
- Enjuague abundantemente el fusil en agua dulce después de cada inmersión;
- Para garantizar las mejores prestaciones del fusil, utilice únicamente componentes y accesorios Cressi sub;
- Cualquier intervención de mantenimiento o reparación del fusil debe ser realizada por personal técnico de los centros autorizados Cressi sub;
- Puede solicitar información sobre los centros autorizados Cressi sub a su distribuidor o, como alternativa, a la propia Cressi sub S.p.a., escribiendo por correo electrónico a: info@cressi-sub.it;
- Se declina cualquier responsabilidad por cualquier intervención realizada por personal no autorizado por Cressi sub.

ОБЩИЕ ПРЕДУПРЕЖДЕНИЯ ДЛЯ СЛИНГОВЫХ РУЖЕЙ (АРБАЛЕТОВ)

- Перед использованием просим проверить целостность изделия;
- Перед использованием подводного слингового ружья необходимо проверять хорошую работу спусковой системы и предохранитель, сверившись с информацией, приведенной в настоящих инструкциях (3–6);
- Проверьте, что слинги правильно прикреплены к концам наствольника и/или тетивы, находятся в хорошем состоянии, не повреждены. В противном случае необходимо заменить слинги перед использованием;
- Всегда проверяйте, что литье прочно прикреплено к концевой части ружья и к стволу, в соответствии с указаниями, приведенными внутри настоящего руководства (1A–1B);
- Рекомендуется использовать перчатки и защитные нагрудные амортизаторы для зарядки слингового подводного ружья (7A);
- Перед использованием слингового подводного ружья необходимо поставить его на предохранитель (у некоторых моделей он соответствует позиции “LOCK”), сверившись с информацией, приведенной в настоящих инструкциях (6);
- Для предотвращения несчастных случаев, обеспечения вашей личной безопасности и безопасности других людей никогда не снимайте и не портите предохранитель слингового подводного ружья;
- Рекомендуем строго выполнять инструкции, приведенные на рисунках, находящихся внутри настоящего руководства, касающихся фаз подготовки перед погружением, позиционированием линия ружья, зарядки ружья, различных моделей слинговых ружей гаммы Cressi sub (1A–1B–2–3–4A–4B–4C–5–6–7A–7B);
- Когда ружье не используется, защитите ствол при помощи защитного наконечника;
- Тщательно промывайте ружье пресной водой после каждого погружения;
- Для того, чтобы гарантировать лучшую работу ружья необходимо использовать только компоненты и принадлежности производства Cressi sub;
- Любые операции техобслуживания или ремонта ружья должны выполняться только техническим персоналом в центрах техсервиса Cressi sub;
- Вы можете получить информацию об уполномоченных центрах техсервиса Cressi-Sub у вашего продавца или у самой компании Cressi Sub s.p.a., направив сообщение по электронной почте по адресу: info@cressi-sub.it;
- В случае проведения любых операций со стороны не уполномоченного персонала, Cressi sub снимает с себя какую-либо ответственность.

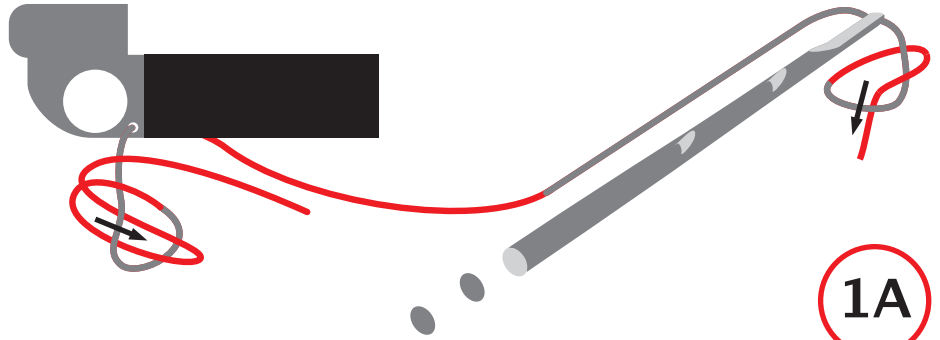
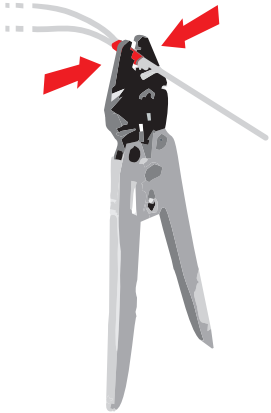
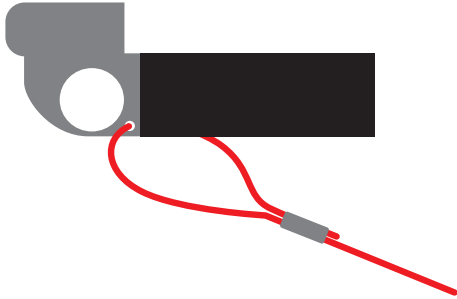

1A

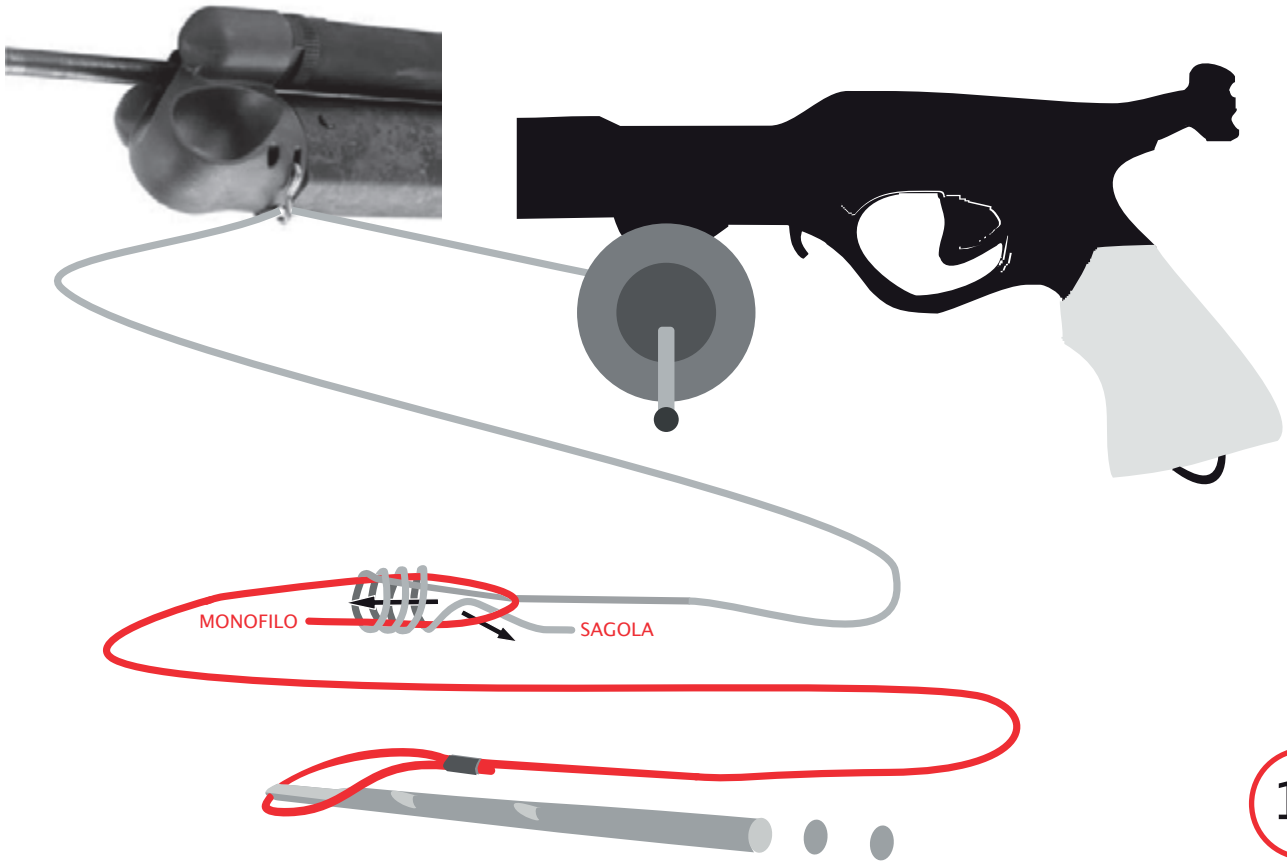

1B



**CHEROKEE / OCEAN / OPEN
YUMA
PACIFIC**

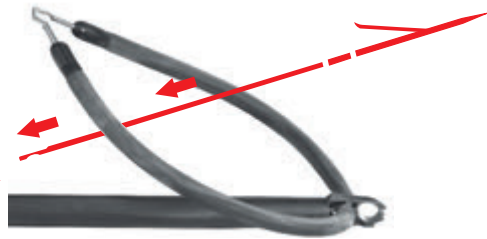

GERONIMO ELITE / MIMETIC

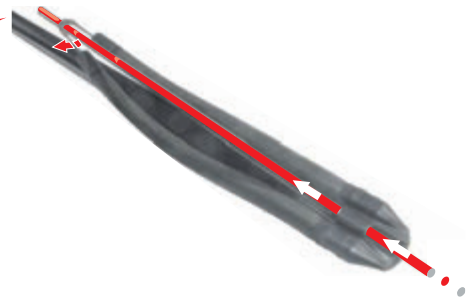

**SIOUX
COMANCHE**



**COMANCHE RAIL
MOICANO**



APACHE



GERONIMO



“CLACK”



“CHECK”



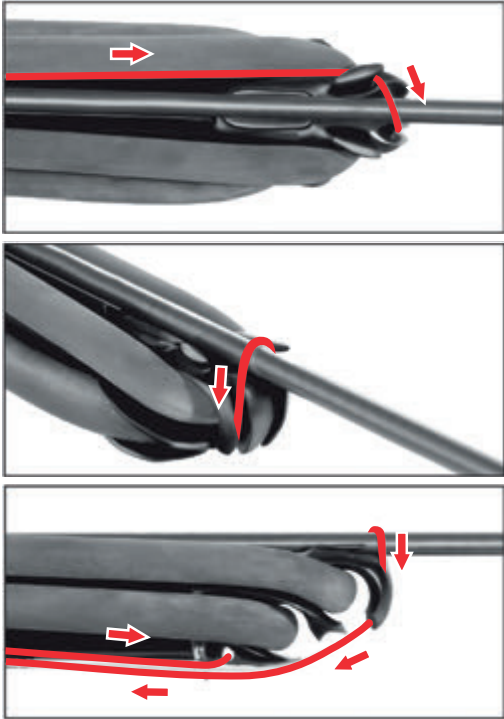

**CHEROKEE / OCEAN / OPEN
PACIFIC
YUMA**

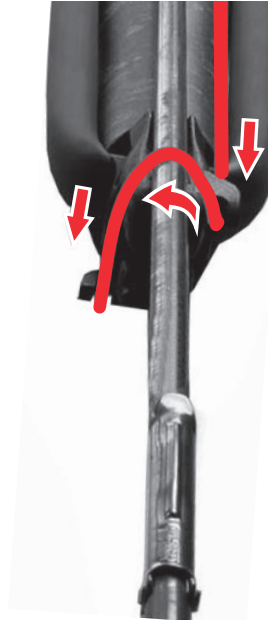

GERONIMO ELITE / MIMETICO

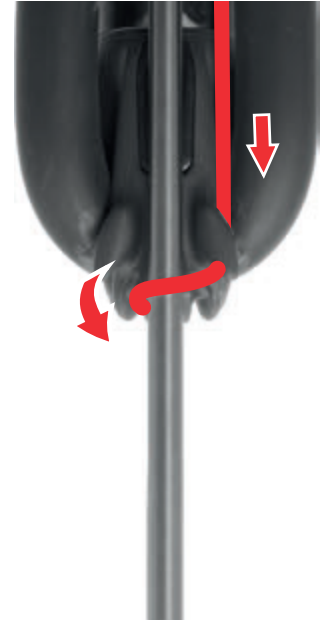

**CHEROKEE
/ OCEAN
/ OPEN
PACIFIC
YUMA**

4A

CHEROKEE
/OPEN/OCEAN
YUMA
PACIFIC

GERONIMO
ELITE/MIMETIC
(2 circular band)

GERONIMO
ELITE/MIMETIC

GERONIMO
(standard band
+ circular band)

GERONIMO
(closed muzzle)

GERONIMO
(open muzzle)



4B

COMANCHE RAIL
MOICANO



COMANCHE
SIOUX

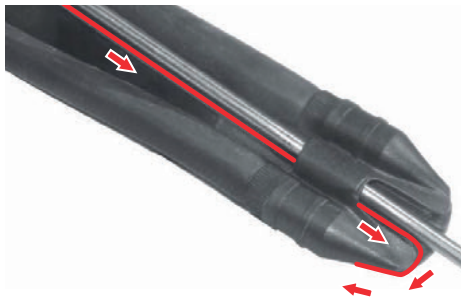

APACHE



CHEROKEE / OCEAN / OPEN



**YUMA
MOICANO
APACHE**



**COMANCHE / RAIL / PACIFIC
SIOUX**



GERONIMO / ELITE / MIMETIC



5

CHEROKEE / OCEAN / OPEN



YUMA
MOICANO
APACHE



LOCK

COMANCHE / RAIL / PACIFIC
SIOUX



GERONIMO/ELITE/MIMETIC



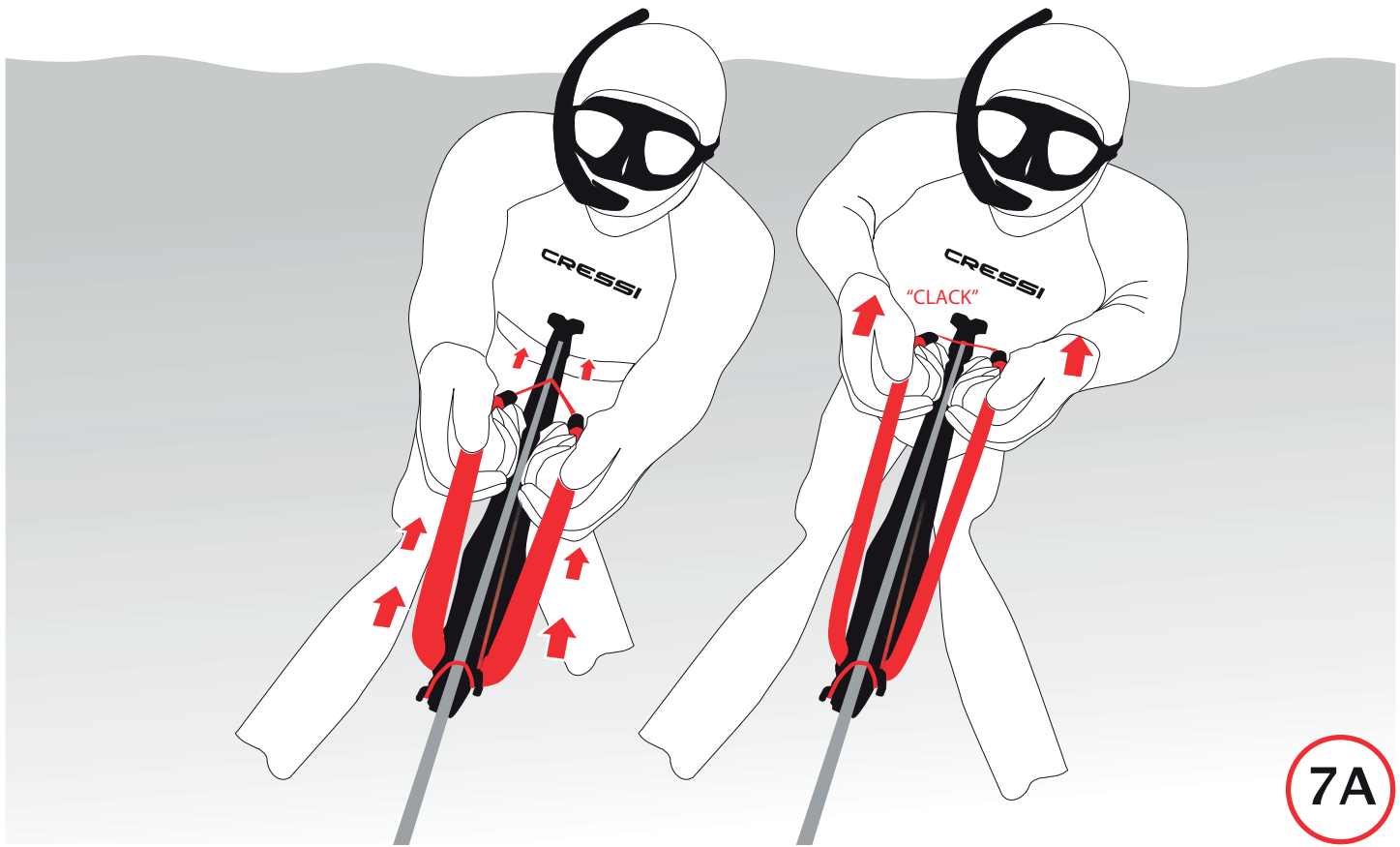

7A

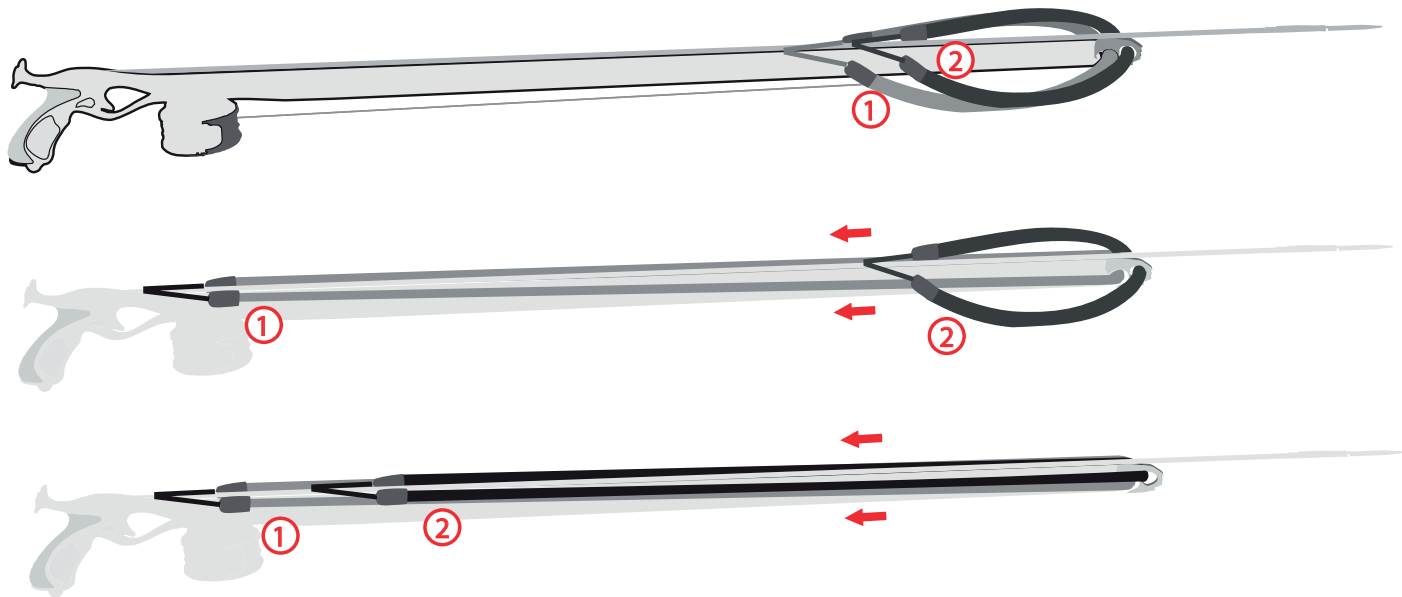

AVVERTENZE GENERALI FUCILI OLEOPNEUMATICI

- Si prega di controllare la perfetta integrità del prodotto prima di utilizzarlo;
- Prima di utilizzare un fucile oleopneumatico, verificare sempre il buon funzionamento del sistema di sparo e della sicura, attenendosi alle informazioni riportate all'interno di questo libretto (2);
- Nella fase di caricamento in acqua del fucile, assicurarsi di avere agganciato correttamente il pistone al dente di sgancio (3-4-5);
- Per garantire la massima sicurezza, la regolazione della sensibilità del grilletto deve essere effettuata soltanto dalla Cressi sub o da un centro autorizzato Cressi sub;
- Ignorando questo avviso si rischia di causare danni a cose o persone;
- Qualora si renda necessario diminuire o scaricare completamente la pressione di precarica interna di un fucile oleopneumatico con riduttore, è necessario porre il regolatore di potenza nella posizione MAX (corrispondente alla massima potenza di sparo) prima di procedere nell'operazione, come indicato nelle figure di questo manuale. In caso contrario si possono causare danni al fucile o, peggio, incidenti (6);
- Nel caso sia necessario depressurizzare un fucile oleopneumatico (dopo aver posto l'eventuale regolatore di potenza - se presente- nella posizione "MAX" (corrispondente alla massima potenza di sparo), porre il fucile per qualche minuto con la testata verso il basso, svitare il tappo posteriore e premere la sfera della valvola con un utensile che non la intacchi, onde permettere all'aria contenuta nel serbatoio di fuoriuscire completamente;
- Tenere la valvola lontana dal viso durante la fase di depressurizzazione del fucile per evitare di essere spruzzati dall'olio nebulizzato all'interno del serbatoio che può venir espulso con l'aria;
- Quando si desidera variare o ripristinare la pressione di esercizio del fucile, l'operazione di pressurizzazione del fucile deve essere effettuata con il regolatore di potenza in posizione massima potenza (MAX), quindi azionare la pompa in dotazione seguendo le indicazioni riportate nelle figure rappresentate all'interno di questo libretto (7);
- Nel caso si debba pressurizzare il serbatoio del fucile non superare MAI la pressione massima di precarica di 20 bar (corrispondenti a 2000 kPa oppure a 290 psi) fornita dall'azienda; pressioni più elevate possono causare danni al fucile o possono essere causa di incidenti (7);
- Evitare di sollecitare lateralmente il fucile durante la fase di ripristino della pressione di esercizio con la pompa in dotazione (7);
- Se durante l'uso il fucile dovesse accidentalmente cadere sulla sabbia o, comunque, sul fondale, è necessario sciaccarlo abbondantemente con il bocchettone di volata rivolto verso il basso prima di reinserirvi l'asta per ricaricarlo;
- Sciacquare abbondantemente il fucile in acqua dolce dopo ogni immersione;
- In caso di trasporto aereo, i fucili ad aria compressa devono essere scaricati della pressione interna;
- Per garantire le migliori prestazioni del fucile, utilizzare solamente componenti ed accessori Cressi sub;

- Ogni intervento di manutenzione o riparazione del fucile deve essere eseguito da personale tecnico dei centri autorizzati Cressi sub;
- I centri autorizzati Cressi-Sub possono essere indicati dai rivenditori o, in alternativa, dalla stessa Cressi Sub s.p.a. inviando un email all'indirizzo: info@cressi-sub.it;
- Si declina ogni responsabilità per qualsiasi intervento eseguito da personale non autorizzato dalla Cressi sub;
- Si raccomanda di attenersi strettamente alle indicazioni riportate nelle figure rappresentate all'interno di questo libretto, relativamente alle fasi di preparazione prima dell'immersione, posizionamento della sagola del fucile, caricamento del fucile, riguardanti i vari modelli di fucili oleopneumatici della gamma Cressi sub.;
- Proteggere l'asta con una punta protettiva quando il fucile non viene usato.

GENERAL WARNINGS FOR PNEUMATIC SPEARGUNS

- Please check that the product is fully intact before using it.
- Before using the pneumatic speargun, always check that the firing system and the safety operate properly, following the instructions provided in this manual (2);
- When loading the gun in the water, make sure that the piston has hooked correctly onto the release cog (3–4–5);
- To ensure maximum safety, only Cressi Sub or a Cressi Sub authorized center can adjust trigger sensitivity;
- Ignoring this warning may result in harm to people or things;
- If it becomes necessary to decrease or fully drain the internal preload pressure of a pneumatic speargun with a pressure reducer, the power regulator must be put in the MAX position (corresponding to the maximum firing power) before proceeding, as shown in the figures in this manual. Failure to do so may cause damage to the gun, or worse, accidents;
- If it becomes necessary to depressurize the pneumatic gun (after having placed the power regulator – if present – in the MAX position, corresponding to the maximum firing power), point the head of weapon downward for a few minutes, unscrew the rear plug, and push on the valve ball with a non-scratching tool to allow the air in the tank to drain completely;
- Hold the valve away from your face while depressurizing the gun to avoid getting sprayed with nebulized air from the tank, which can be expelled along with the air;
- When you need to change or reset the working pressure of the speargun, the gun must be pressurized with the power regulator in the maximum power position (MAX); Then use the pump provided, following the instructions shown in the figures in this manual (7);
- If you need to pressurize the speargun barrel, NEVER exceed the maximum preload pressure of 20 bar (corresponding to 2000 kPa or 290 psi) indicated by the company. Pressures above this limit can cause damage to the gun or result in accidents (7);
- Avoid exerting pressure on the speargun from the side when restoring the operating pressure with the pump (7);
- If the speargun should accidentally fall into the sand or elsewhere on the sea floor during use, it must be rinsed thoroughly with the muzzle union pointing downward before the shaft is reinserted to reload;
- Rinse the gun thoroughly with fresh water after each dive.
- When transporting by air, compressed air spearguns must be drained of internal pressure;
- In order to ensure the best performance from the weapon, only use Cressi Sub components and accessories;
- Any maintenance work or repair to the gun must be carried out only by technical personnel of Cressi-sub authorized centres;
- You can find your authorized Cressi-Sub center by asking your dealer, or Cressi Sub S.p.A. itself by sending an e-mail to: info@cressi-sub.it;
- Cressi sub assumes no responsibility for any work carried out by personnel not authorized by Cressi sub;
- We recommend that you closely follow the information provided in the figures represented in this manual regarding the steps in preparing for a dive, positioning the line on the speargun, and loading the weapon, as well as the various models of pneumatic spearguns in the Cressi Sub range;
- Protect the shaft with a protective tip when the weapon is not being used;

AVERTISSEMENTS GENERAUX POUR LES FUSILS OLEOPNEUMATIQUES

- Vous êtes prié de contrôler la parfaite intégrité du produit avant de l'utiliser ;
- Avant d'utiliser un fusil oléopneumatique, toujours vérifier le bon fonctionnement du système de tir et de la sûreté, en suivant les informations indiquées dans ce manuel (2) ;
- Lors de la phase de chargement du fusil dans l'eau, vérifier le bon accrochage du piston à la dent de libération (3-4-5) ;
- pour garantir une sécurité maximale, le réglage de la sensibilité de la détente doit être effectuée uniquement par Cressi sub ou par un centre autorisé de Cressi sub ;
- Le non-respect de cet avis risque de causer des dommages matériels ou physiques ;
- S'il est nécessaire de réduire ou de décharger totalement la pression de préchargement interne d'un fusil oléopneumatique avec réducteur, il faut placer le régulateur de puissance dans la position MAX (correspondant à la puissance de tir maximale) avant de poursuivre dans l'opération, tel qu'indiqué sur les figures de ce manuel. En cas contraire, des dommages peuvent être occasionnés au fusil, voire des incidents (6) ;
- S'il est nécessaire de dépressuriser un fusil oléopneumatique (après avoir placé le régulateur de puissance éventuel, s'il est présent, dans la position "MAX" (correspondant à la puissance de tir maximale)), placer le fusil quelques minutes avec la tête vers le bas, dévisser le bouchon postérieur et appuyer sur la sphère de la soupape avec un outil qui ne l'endommage pas, pour permettre à l'air contenu dans le réservoir de sortir totalement ;
- Tenir la soupape éloignée du visage pendant la phase de dépressurisation du fusil pour éviter d'être aspergé par l'huile nébulisée à l'intérieur du réservoir qui peut être expulsée avec l'air ;
- Quand on désire modifier ou restaurer la pression de service du fusil, l'opération de pressurisation du fusil doit être effectuée avec le régulateur de puissance en position de puissance maximale (MAX), puis actionner la pompe en dotation en suivant les indications sur les figures représentées dans ce manuel (7) ;
- S'il faut pressuriser le réservoir du fusil, ne JAMAIS dépasser la pression maximale de préchargement de 20 bars (correspondant à 2000 kPa ou à 290 psi) fournie par l'entreprise ; des pressions plus élevées peuvent causer des dommages pour le fusil ou peuvent occasionner des incidents (7) ;
- Éviter de solliciter le fusil latéralement pendant la phase de restauration de la pression de service avec la pompe en dotation (7) ;
- Si pendant l'utilisation, le fusil tombe accidentellement sur le sable, en tous cas, sur le fond, il faut le rincer abondamment avec le raccord du museau du canon tourné vers le bas avant d'y réinsérer la flèche pour le recharger ;
- Rincer abondamment le fusil à l'eau douce après chaque plongée ;
- En cas de transport aérien, les fusils à air comprimé doivent être déchargés de la pression interne ;
- pour garantir les meilleures prestations du fusil, utiliser seulement des composants et des accessoires Cressi sub ;
- Chaque intervention d'entretien ou de réparation du fusil doit être effectuée par le personnel technique des centres autorisés Cressi sub ;

- Les centres agréés par Cressi-sub peuvent être indiqués par les revendeurs, ou alternativement, par Cressi-sub S.p.A., en envoyant un email à cette adresse : info@cressi-sub.it ;
- La société Cressi-sub décline toute responsabilité pour toute opération d'entretien effectuée par du personnel non autorisé ;
- Il est conseillé de suivre strictement les indications sur les figures représentées dans ce manuel, concernant les phases de préparation avant la plongée, le positionnement de la ligne du fusil, le chargement du fusil, concernant les divers modèles de fusils oléopneumatiques de la gamme Cressi sub ;
- Protéger la flèche avec une pointe de protection quand le fusil n'est pas utilisé .

ADVERTENCIAS GENERALES PARA FUSILES OLEONEUMÁTICOS

- Le rogamos que compruebe la perfecta integridad del producto antes de utilizarlo;
- Antes de utilizar un fusil oleoneumático, compruebe siempre el correcto funcionamiento del sistema de disparo y del seguro, ateniéndose a la información proporcionada en este manual (2);
- En la fase de carga del fusil en el agua, asegúrese de haber enganchado correctamente el pistón en el diente de desenganche (3-4-5);
- Para garantizar la máxima seguridad, la regulación de la sensibilidad del gatillo debe ser realizada por Cressi sub o por un centro autorizado Cressi sub;
- El incumplimiento de este aviso comporta el riesgo de daños a cosas o personas;
- Si fuese necesario reducir o descargar completamente la presión de precarga interna de un fusil oleoneumático con reductor, será necesario colocar el regulador de potencia en la posición MAX (correspondiente a la potencia máxima de disparo) antes de proceder a la operación, tal y como indican las figuras de este manual. De lo contrario, se pueden producir daños en el fusil o, todavía peor, accidentes (6);
- En caso de que sea necesario despresurizar un fusil oleoneumático (tras haber colocado el regulador de potencia, si lo hay, en la posición "MAX", correspondiente a la máxima potencia de disparo), coloque el fusil durante unos minutos con la culata hacia abajo, desensrosque la tapa posterior y presione la esfera de la válvula con un utensilio que no provoque mellas, a fin de permitir que el aire contenido en el depósito salga completamente;
- Mantenga la válvula alejada del rostro durante la fase de despresurización del fusil para evitar ser salpicado por el aceite nebulizado en el interior del depósito que puede ser expulsado con el aire;
- Cuando desee variar o restablecer la presión operativa del fusil, la operación de presurización del fusil se debe realizar con el regulador de potencia en la posición de máxima potencia (MAX), accionando a continuación la bomba incluida siguiendo las indicaciones proporcionadas en las figuras representadas en este manual (7);
- En caso de que deba presurizar el depósito del fusil, no supere NUNCA la presión máxima de precarga de 20 bar (correspondientes a 2000 kPa o 290 psi) proporcionada de fábrica; las presiones más elevadas pueden producir daños al fusil o provocar accidentes (7);
- Evitar mover lateralmente el fusil durante la fase de restablecimiento de la presión operativa con la bomba incluida (7);
- Si, durante el uso, el fusil cayese accidentalmente en la arena o, en cualquier caso, sobre el fondo del mar, será necesario enjuagarlo abundantemente con la boca girada hacia abajo antes de volver a introducir la flecha para recargarlo;
- Enjuague abundantemente el fusil en agua dulce después de cada inmersión;
- En caso de transporte aéreo, es necesario descargar la presión interna de los fusiles de aire comprimido;
- Para garantizar las mejores prestaciones del fusil, utilice únicamente componentes y accesorios Cressi sub;

- Cualquier intervención de mantenimiento o reparación del fusil debe ser realizada por personal técnico de los centros autorizados Cressi sub;
- Puede solicitar información sobre los centros autorizados de Cressi sub a su distribuidor o, como alternativa, a la propia Cressi sub s.p.a., escribiendo por correo electrónico a: info@cressi-sub.it;
- Se declina cualquier responsabilidad por cualquier intervención realizada por personal no autorizado por Cressi sub;
- Le recomendamos que se atenga estrictamente a las indicaciones proporcionadas en las figuras representadas en este manual, correspondientes a las fases de preparación antes de la inmersión, colocación del sedal del fusil, carga del fusil, respectivas a los distintos modelos de fusil oleoneumático de la gama Cressi sub;
- Proteja la flecha con una punta protectora cuando el fusil no esté siendo utilizado.

ОБЩИЕ ПРЕДУПРЕЖДЕНИЯ ДЛЯ ГИДРОПНЕВМАТИЧЕСКИХ РУЖЕЙ

- Перед использованием ружья просим проверить целостность изделия;
- Перед использованием гидропневматического подводного ружья необходимо проверить хорошую работу системы боя и предохранитель, в соответствии с информацией, приведенной в настоящих инструкциях (2);
- При зарядке ружья в воде необходимо проверить, что поршень правильно присоединен к спусковому зубцу (3–4–5);
- Для гарантии максимальной безопасности регулирование чувствительности спускового крючка должно выполняться только компанией Cressi sub или уполномоченным центром техсервиса Cressi sub;
- В случае невыполнения указанной рекомендации может быть причинен ущерб людям или предметам;
- Если необходимо уменьшить или полностью сбросить давление предварительной зарядки внутри гидропневматического ружья с редуктором, необходимо установить регулятор мощности боя в положение MAX (соответствующее максимальной мощности выстрела) перед началом операции, как показано на рисунках настоящего руководства. В противном случае вы можете причинить повреждения ружью или привести к несчастным случаям (6);
- В том случае, если необходимо сбросить давлением в гидропневматическом ружье (после установки регулятора мощности боя – если он имеется – в положение “MAX” (соответствующее максимальной мощности выстрела), поверните ружье на несколько минут передней частью вниз, отвинтите заднюю пробку и нажмите на сферу клапана при помощи инструмента, который не причиняет ей повреждений, чтобы воздух, содержащийся в резервуаре, полностью вышел наружу;
- Держите клапан вдали от лица во время фазы сброса давления ружья, чтобы избежать брызг распыленного масла, находящегося внутри резервуара, которое может выбрасываться в воздух;
- Когда вы хотите изменить или восстановить рабочее давление ружья, операция нагнетания давления в ружье должна выполняться с регулятором мощности боя в положении максимальной мощности (MAX), затем нужно включить насос в комплекте, выполняя инструкции, приведенные на рисунках внутри настоящего руководства (7);
- Если необходимо подать давление в резервуар ружья, НИКОГДА не превышайте максимальное давление предварительной зарядки 20 бар (что соответствует 2000 кПа или 290 psi), предоставляемое компанией; слишком высокое давление может причинить ущерб ружью и привести к несчастным случаям (7);
- Избегайте прилагать изгибающее усилие к ружью во время фазы восстановления рабочего давления, используя насос в комплекте (7);
- Если во время использования ружья оно случайно упало на песок или на дно, необходимо тщательно ополоснуть его, направив вниз дульное отверстие, перед помещением внутрь гарпуна для перезарядки;
- Тщательно промывайте ружье пресной водой после каждого погружения;
- При перевозке в самолете необходимо сбросить внутреннее давление гидропневматических ружей;

- Для того чтобы гарантировать лучшую работу ружья необходимо использовать только оригинальные части и принадлежности производства Cressi sub;
- Любые операции по техобслуживанию или ремонту ружья должны выполняться только техническим персоналом в центрах техсервиса Cressi sub;
- Вы можете получить информацию об уполномоченных центрах техсервиса Cressi-Sub у вашего продавца или у самой компании Cressi Sub s.p.a., направив запрос по электронной почте по адресу: info@cressi-sub.it;
- Cressi sub снимает с себя какую-либо ответственность в случае совершения любых действий со стороны не уполномоченного персонала;
- Рекомендуем строго выполнять инструкции, приведенные на рисунках, находящихся внутри настоящего руководства, касающиеся фаз подготовки перед погружением, позиционированием линия ружья, зарядки ружья, различных моделей гидropневматических ружей гаммы Cressi sub;
- Когда ружье не используется, защитите ствол при помощи защитного наконечника.

SL STAR

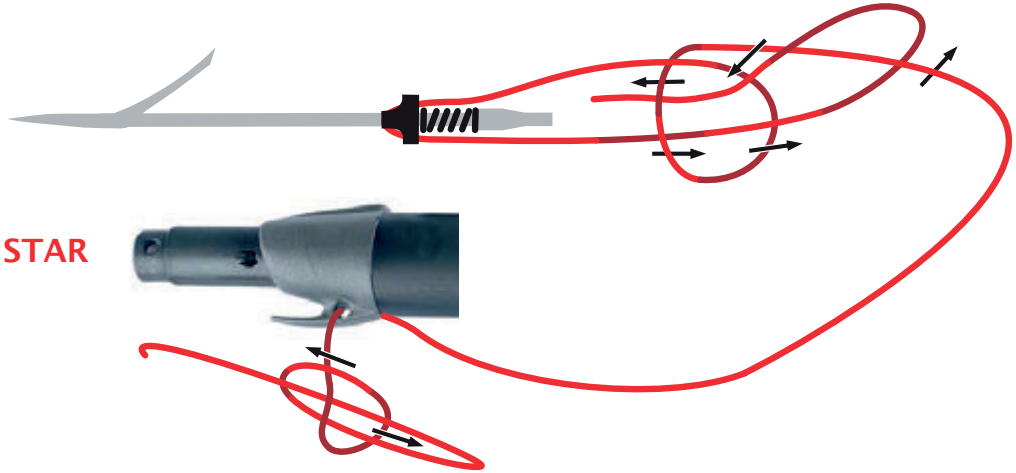

SL STAR

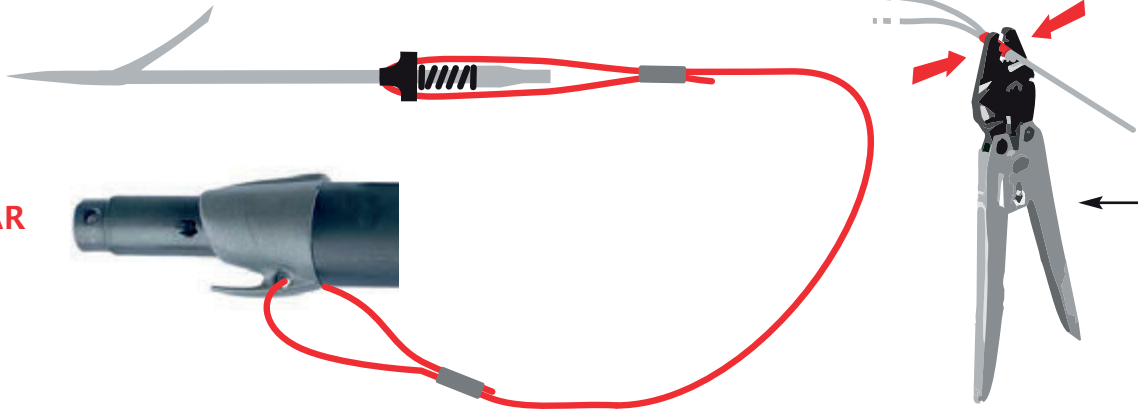

Sleeves Plier
not supplied

1A

SAETTA



1B



2

OK



WRONG!

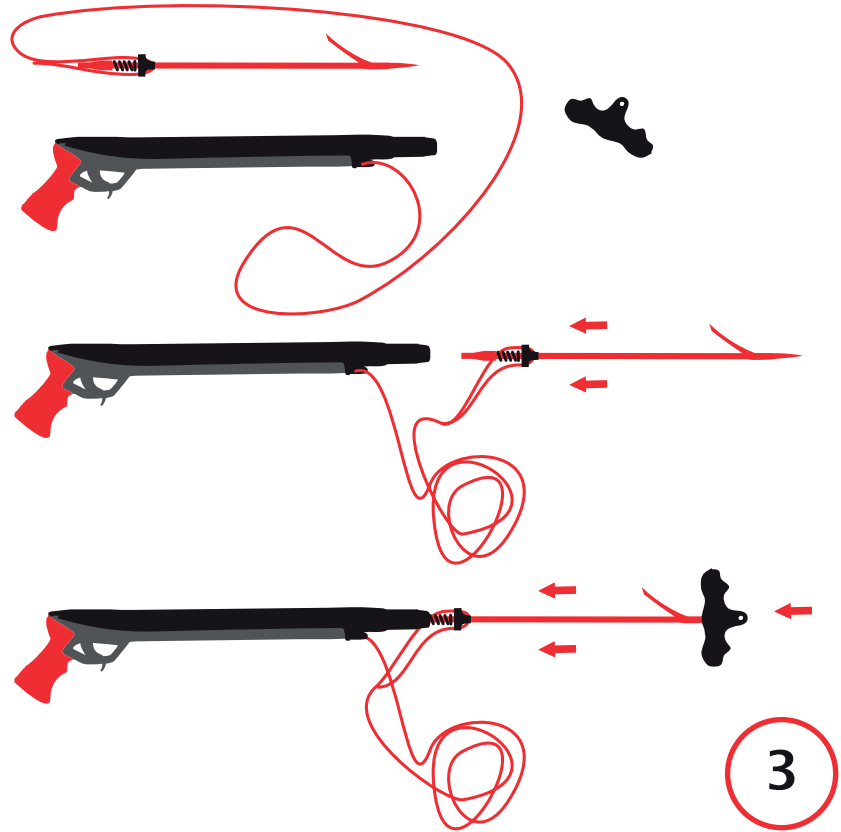

3

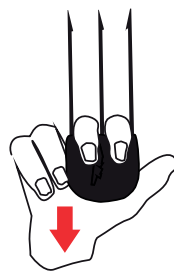
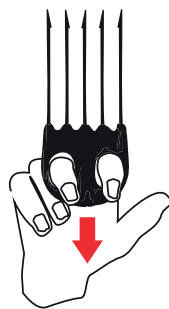
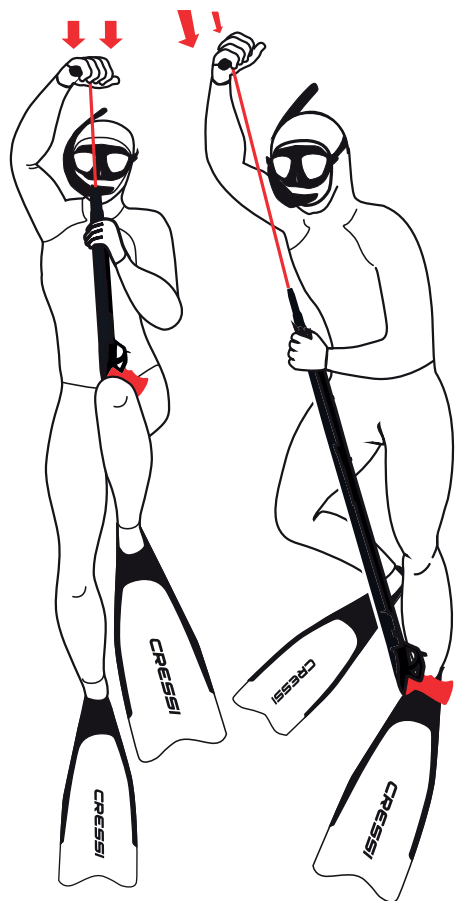

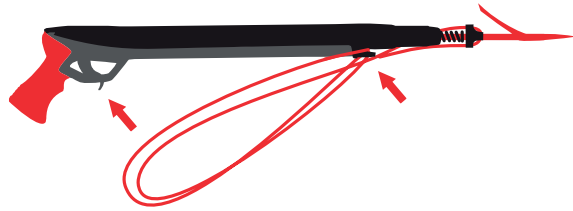
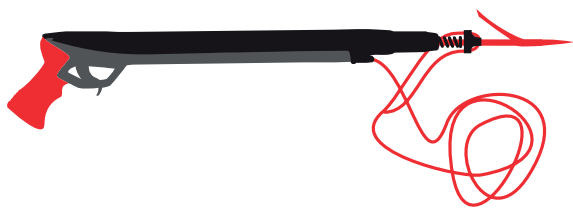

MAX**MIN**

SL STAR

MODEL	0-18 BAR	0-20 BAR
SL 40	100 ↓↓	115 ↓↓
SL 55	180 ↓↓	200 ↓↓
SL 70	250 ↓↓	280 ↓↓
SL 100	480 ↓↓	510 ↓↓

SAETTA

MODEL	0-18 BAR	0-20 BAR
SAETTA 40	140 ↓↓	160 ↓↓
SAETTA 55	201 ↓↓	230 ↓↓
SAETTA 70	288 ↓↓	330 ↓↓
SAETTA 88	455 ↓↓	520 ↓↓
SAETTA 110	620 ↓↓	710 ↓↓



MAX 20 BAR !

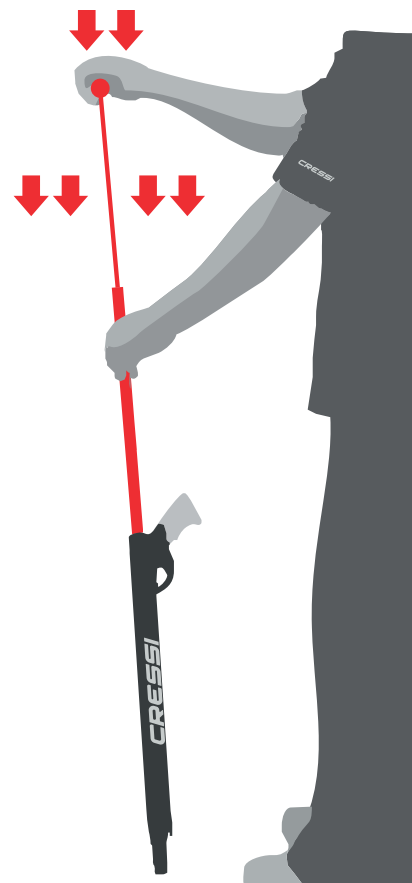

GARANZIA LIMITATA

- La Cressi sub SpA garantisce il buon funzionamento di questo prodotto;
- Il vostro fucile subacqueo Cressi-sub viene garantito per un periodo di 2 anni, dalla data di acquisto da parte dell'acquirente iniziale contro:
 1. evidenti difetti di fabbricazione e/o assemblaggio del prodotto o di singole parti di esso;
 2. materiale ritenuto non idoneo che procuri il malfunzionamento del fucile;
 3. evidenti errori nella progettazione, o istruzioni e avvertenze d'uso errate o inadeguate;
- Il periodo di garanzia decorre dalla data di acquisto al dettaglio da parte del primo acquirente a fronte scontrino o fattura;
- La garanzia NON copre:
 1. i danni derivanti da uso improprio dell'attrezzatura, da cattiva manutenzione, da negligenza o modifiche, trasformazioni, adattamenti o manomissioni del prodotto finito;
 2. i danni derivanti da riparazioni eseguite da personale non autorizzato dalla Cressi sub;
- Qualora vengano verificate le condizioni di cui sopra, la garanzia decade automaticamente;
- Durante il periodo di garanzia, la Cressi sub, o un centro di assistenza autorizzato Cressi sub, provvederà, a propria esclusiva discrezione, ad eliminare gli eventuali difetti di materiale, di design e di lavorazione gratuitamente tramite riparazione del prodotto o sostituzione del prodotto in conformità con la presente garanzia limitata;
- La richiesta di riparazione in garanzia verrà soddisfatta gratuitamente ad esclusiva discrezione della Cressi sub o di un centro autorizzato Cressi sub e il prodotto verrà riparato o sostituito entro un tempo ragionevole;
- Se il prodotto verrà riscontrato non conforme ai termini e alle condizioni di cui alla presente garanzia limitata, la Cressi sub o un centro autorizzato Cressi sub si riservano il diritto di addebitare le spese di manutenzione e/o riparazione;
- La garanzia non può essere trasferita dal proprietario iniziale a terzi ed è comprovata dalla data di acquisto (fa fede la data della fattura d'acquisto o dello scontrino fiscale);
- Tutte le riparazioni non coperte da garanzia verranno eseguite a carico del proprietario;
- La garanzia non copre alcun documento o garanzia stipulati dal rivenditore o dai rappresentanti oltre i termini previsti da questa garanzia;
- Nessun rivenditore o rappresentante è autorizzato ad apporre alcuna modifica a questa garanzia o a fornirne un'altra aggiuntiva;
- In caso di reclamo, inviare il prodotto, in porto assegnato, al vostro rivenditore Cressi-sub o a un centro riparazioni autorizzato, indicando il vostro nome, cognome ed indirizzo e allegando lo scontrino fiscale o la fattura di acquisto;
- I centri autorizzati Cressi-Sub possono essere indicati dai rivenditori o, in alternativa, dalla stessa Cressi Sub S.p.A. inviando un email all'indirizzo: info@cressi-sub.it;
- Si declina ogni responsabilità per qualsiasi intervento eseguito da personale non autorizzato dalla Cressi sub;
- Le istruzioni e le indicazioni contenute all'interno di questo manuale, sono basate sulle informazioni riguardanti l'attrezzatura più aggiornate disponibili prima della stampa. La Cressi Sub si riserva il diritto di apportare modifiche in qualsiasi momento.

LIMITED WARRANTY

- Cressi Sub SpA guarantees that this product operates correctly;
- Your Cressi Sub underwater speargun is guaranteed for two years from the date of initial purchase against:
 1. clear manufacturing and/or assembly defects in the product or its individual parts;
 2. material considered unsuitable that causes the weapon to malfunction;
 3. clear errors in the design, or instructions and warnings that are incorrect or inadequate;
- The warranty period begins on the date of the initial retail purchase as demonstrated by a receipt or invoice;
- The warranty does not cover:
 1. damage caused by improper use of the equipment, poor maintenance, negligence or modifications, conversions, adaptations, or tampering with the finished product;
 2. damage resulting from repairs performed by personnel not authorized by Cressi Sub;
- The warranty is forfeited automatically should any of these conditions occur;
- During the warranty period, Cressi sub, or a Cressi sub authorized service centre, according to their exclusive judgement, will remove any defect in terms of material, design and workmanship, free of charge, by means of repair or replacement of the product according to this limited warranty;
- The request for repair under warranty will be satisfied free of charge by Cressi sub or by a Cressi sub authorized service centre, according to their exclusive judgement, and the product will be repaired or replaced within a reasonable time;
- If the product is deemed non-compliant with the term and conditions of this limited warranty, Cressi sub or a Cressi sub authorized service centre reserve the right to charge service and/or repair costs;
- The warranty cannot be transferred by the first purchaser to a third party. A purchase receipt (with purchase date) from an authorized Cressi-sub dealer is required for warranty service);
- Any unwarranted repairs will be carried out at the buyer's expense;
- The warranty does not include any document or warranty granted by retailers or agents beyond the present warranty's terms;
- No retailer or agent is authorized to make any changes to this warranty or to grant an additional one;
- For warranty repair, send the product, carriage forward, to your Cressi-sub retailer or to an authorized Service Centre. Write down your full name, address and enclose the purchase receipt or invoice;
- You can find your authorized Cressi-Sub center by asking your dealer, or Cressi Sub S.p.A. itself by sending an e-mail to: info@cressi-sub.it;
- Cressi sub assumes no responsibility for any work carried out by personnel not authorized by Cressi sub; The instructions and directions found in this manual are based on the most up-to-date information about the equipment available before printing. Cressi Sub reserves the right to make changes at any time.

GARANTIE LIMITEE

- Cressi sub SpA garantit le bon fonctionnement de ce produit;
- Votre fusil sous-marin Cressi-sub est garanti pour une durée de 2 ans à compter de la date d'achat par l'acheteur initial, contre:
 1. les défauts évidents de fabrication et/ou de montage du produit ou de composants individuels de celui-ci;
 2. le matériel jugé inadapté qui entraîne un dysfonctionnement du fusil;
 3. les erreurs évidentes de conception, ou des instructions et des avertissements d'utilisation erronés ou inadaptés;
- La période de garantie prend effet à compter de la date d'achat au détail par l'acheteur initial, avec un ticket de caisse ou une facture ;
- La présente garantie ne couvre pas:
 1. les dommages découlant d'une utilisation impropre de l'équipement, d'un mauvais entretien, d'une négligence ou de modifications, transformations, adaptations ou sabotages du produit fini;
 2. les dommages découlant de réparations effectuées par du personnel non autorisé par la société Cressi-sub;
- Si les conditions susmentionnées sont vérifiées, la garantie est automatiquement annulée ;
- Pendant la période de garantie, Cressi sub, ou un centre d'assistance autorisé par Cressi sub, pourvoira à son bon vouloir, à éliminer les éventuels défauts de matériel, de design et de fabrication gratuitement par la réparation ou le remplacement du produit conformément à la présente garantie limitée;
- La demande de réparation en garantie sera effectuée gratuitement au bon vouloir de Cressi ou d'un centre autorisé Cressi et le produit sera réparé ou remplacé dans un délai raisonnable;
- Si le produit est jugé non conforme aux termes et aux conditions cités dans la présente garantie limitée, Cressi ou un centre autorisé Cressi se réservent le droit de débiter les frais d'entretien et/ou de réparation;
- La garantie ne peut être transférée par le propriétaire initial à des tiers. Elle est prouvée par la date d'achat (c'est la date de la facture d'achat ou du ticket de caisse qui fait foi) ;
- Toutes les réparations non couvertes par la garantie seront réalisées aux frais du propriétaire;
- La garantie ne couvre aucun document ou garantie mis en place par le revendeur ou par les représentants au-delà des termes prévus;
- Aucun revendeur ou représentant n'est autorisé à apporter des modifications à cette garantie ou à en fournir une autre supplémentaire;
- En cas de réclamation, envoyez le produit, franco de port, à votre revendeur Cressi-sub ou à un centre après-vente agréé, en indiquant vos nom, prénom et adresse, et joignez le ticket de caisse ou la facture d'achat;
- Les centres agréés par Cressi-sub peuvent être indiqués par les revendeurs, ou alternativement, par Cressi-sub S.p.A., en envoyant un email à cette adresse: info@cressi-sub.it;
- La société Cressi-sub décline toute responsabilité pour toute opération d'entretien effectuée par du personnel non autorisé ;
- Les instructions et les indications contenues dans ce document sont basées sur les toutes dernières informations disponibles concernant les équipements avant l'impression. Cressi-sub se réserve le droit d'apporter des modifications à tout moment;

GARANTIA LIMITADA

- Cressi sub s.p.a. garantiza el buen funcionamiento de este producto;
- Su fusil submarino Cressi sub está garantizado durante un periodo de 2 años a partir de la fecha de compra por parte del comprador original contra:
 1. defectos evidentes de fabricación y/o montaje del producto o de piezas individuales del mismo;
 2. material considerado no idóneo que provoque el mal funcionamiento del fusil;
 3. errores evidentes en el diseño o instrucciones y advertencias de uso equivocadas o inadecuadas;
- El periodo de garantía comienza en la fecha de compra al detalle por parte del primer comprador con justificante o factura;
- La garantía NO cubre:
 1. los daños derivados de un uso impropio del equipo, de un mal mantenimiento, de negligencia o modificaciones, transformaciones, adaptaciones o manipulaciones del producto acabado;
 2. los daños derivados de reparaciones realizadas por personal no autorizado por Cressi sub;
- En caso de que se comprueben las condiciones arriba descritas, la garantía se invalidará automáticamente;
- Durante el periodo de garantía, Cressi sub, o un centro de asistencia autorizado Cressi sub, proveerá, bajo su exclusivo criterio, a eliminar los posibles defectos de material, de diseño y de fabricación gratuitamente mediante la reparación del producto o la sustitución del producto en conformidad con la presente garantía limitada;
- La solicitud de reparación en garantía será satisfecha gratuitamente bajo exclusivo criterio de Cressi sub o de un centro autorizado Cressi sub y el producto será reparado o sustituido dentro de un plazo razonable;
- Si el producto resultase no ser conforme a los términos y condiciones provistos en la presente garantía limitada, Cressi sub o un centro autorizado Cressi sub se reservan el derecho a cobrar los gastos de mantenimiento y/o reparación;
- La garantía no se puede transferir del propietario inicial a terceros y se comprueba por la fecha de compra (según la fecha de la factura de compra o del justificante fiscal);
- Todas las reparaciones no cubiertas por la garantía correrán a cargo del propietario;
- La garantía no cubre ningún documento o garantía emitido por el minorista o por los representantes más allá de los términos previstos por esta garantía;
- Ningún minorista ni representante está autorizado a realizar ninguna modificación a esta garantía ni a aportar incorporaciones;
- En caso de reclamación, envíe el producto, a portes debidos, a su minorista Cressi sub o a un centro de reparaciones autorizado, indicando su nombre, apellidos y dirección y adjuntando el justificante fiscal o la factura de compra;
- Puede solicitar información sobre los centros autorizados de Cressi sub a su distribuidor o, como alternativa, a la propia Cressi sub s.p.a., escribiendo por correo electrónico a: info@cressi-sub.it;
- Se declina cualquier responsabilidad por cualquier intervención realizada por personal no autorizado por Cressi sub;
- Las instrucciones e indicaciones contenidas en este manual se basan en la información referente al equipo más actualizado disponible en el momento de su publicación. Cressi sub se reserva el derecho a aportar modificaciones en cualquier momento.

ОГРАНИЧЕННАЯ ГАРАНТИЯ

- Cressi sub SpA гарантирует хорошую работу своих изделий;
- Ваше ружье для подводной охоты Cressi-sub гарантируется на период 2 года, со дня покупки первоначальным покупателем, от следующих повреждений и дефектов:
 1. явные дефекты производства и/или сборки изделий или их отдельных частей;
 2. материалы, сочтенные неподходящими, вызывающие неисправности в работе ружья;
 3. очевидные ошибки проектирования, неправильные или неподходящие инструкции по эксплуатации;
- Период гарантии считается со дня розничной покупки первым покупателем, удостоверяемого чеком или счетом;
- Настоящая гарантия НЕ покрывает следующее:
 1. ущерб, связанный с использованием не по назначению, плохим техобслуживанием, небрежностью или изменениями, модификациями, адаптацией или порчей готового изделия;
 2. ущерб, связанный с проведением ремонта не уполномоченным Cressi sub персоналом;
- Если будут обнаружены перечисленные выше условия, гарантия немедленно утрачивает силу ;
- Во время гарантийного периода Cressi sub или уполномоченный Cressi sub центр техсервиса на собственное усмотрение бесплатно устранит дефекты материала, проектирования и обработки, путем ремонта или замены изделия, в соответствии с настоящей ограниченной гарантией.
- Ремонт по гарантии будет выполнен бесплатно на собственное усмотрение компании Cressi sub или центра техсервиса Cressi sub, изделие будет отремонтировано или заменено в течение разумного времени;
- Если будет обнаружено, что изделие не соответствует условиям настоящей ограниченной гарантии, Cressi

sub или уполномоченный центр техсервиса Cressi sub оставляют за собой право взыскать расходы за техобслуживание и ремонт;

- Гарантия не может передаваться от первоначального владельца третьим лицам, и подтверждается датой покупки (датой на счете-фактуре или на чеке);
- Любой ремонт, не покрываемый гарантией, должен выполняться за счет владельца;
- Гарантия не включает какие-либо документы или гарантийные обязательства, заключенные с продавцом или представителями, содержащие другие условия, помимо предусмотренных в настоящей гарантии;
- Продавцы или представители не уполномочены вносить изменения в настоящую гарантию или давать какие-либо дополнительные гарантии;
- В случае рекламации следует отправить изделие по указанному адресу вашему продавцу Cressi-sub или в уполномоченный центр техсервиса, указав ваше имя, фамилию и адрес, приложив чек или счет-фактуру, удостоверяющие покупку;
- Вы можете получить информацию об уполномоченных центрах техсервиса Cressi-Sub у вашего продавца или у самой компании Cressi Sub S.p.A., направив запрос по электронной почте по адресу: info@cressi-sub.it;
- Cressi sub снимает с себя какую-либо ответственность в случае совершения любых действий со стороны не уполномоченного персонала;
- Инструкции и указания, содержащиеся в настоящем руководстве, основаны на самой последней и обновленной перед выпуском инструкций информации, касающейся изделия. Компания Cressi Sub оставляет за собой право в любой момент вносить изменения.



Cressi International Headquarters

Via G. Adamoli, 501

16165 Genova - Italy

Tel. +39.010.830791 - Fax +39.010.83079220

info@cressi.it

Cressi España

C/Castellassa, 24 Nave 3, Poligono Can Petit

08227 Terrassa - Barcelona - Spain

Tel. +34.93.7841888 - Fax +34.93.7841155

cressi@cressi.net

Cressi France

Espace La Gaude - 9565 Route De Saint Laurent

06610 La Gaude - France

Tel. +33.0493.290318 - Fax +33.0493.082927

cressisubfrance@aol.com

Cressi U.S.A., Inc.

3 Rosol Lane, Saddle Brook

NJ 07663 - USA

Fax: +1.201.594.1453

info@cressiusa.com

www.cressi.com

www.cressi.com